

HP Photosmart C4200 All-in-One series

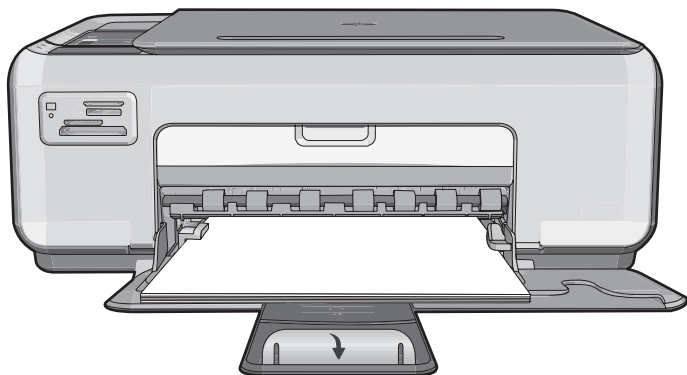

Вводное руководство

מדריך בסיסי

Уведомления компании Hewlett-Packard

Сведения, содержащиеся в настоящем документе, могут быть изменены без предварительного уведомления.

С сохранением всех прав. Воспроизведение, адаптация и перевод без предварительного письменного разрешения запрещены, за исключением случаев, предусмотренных законодательством по защите авторских прав.

Компания HP не предоставляет каких-либо гарантий на изделия и услуги, кроме явно указанных в гарантийных обязательствах, прилагаемых к изделиям и услугам. Никакая часть данного документа не может рассматриваться как дополнительные гарантийные обязательства. Компания HP не несет ответственности за технические или редакторские ошибки и упущения в настоящем документе.

© Компания Hewlett-Packard Development, 2007 г

Windows, Windows 2000 и Windows XP являются зарегистрированными в США торговыми марками корпорации Microsoft.

Windows Vista является зарегистрированной торговой маркой или торговой маркой корпорации Microsoft в США и/или в других странах.

Intel и Pentium являются товарными марками или зарегистрированными товарными марками корпорации Intel или ее филиалов в США и других странах.

הודעות מטעם חברת Hewlett-Packard

המידע הכלול במסמך זה נתון לשינויים ללא הודעה מוקדמת.

כל הזכויות שמורות. אין לשכפל, לעבד או לתרגם חומר זה ללא הסכמה מראש ובכתב מאת חברת Hewlett-Packard, אלא כפי שמתיר זאת החוק לעניין זכויות יוצרים. האחריות הבלעדית למוצרים ולשירותים של HP מפורטת בהצהרת האחריות המפורשת הנלווית לאותם מוצרים ושירותים. אין לפרש דבר מן האמור במסמך זה כהענקת אחריות נוספת. חברת HP לא תישא באחריות לשינויים או השמטות מסיבות טכניות או בעקבות עריכה.

© Hewlett-Packard Development Company, L.P. 2007

Windows 2000, Windows XP ו-Windows הם סימני מסחר רשומים בארה"ב של Microsoft Corporation.

Windows Vista הוא סימן מסחר רשום או סימן מסחר של Microsoft Corporation בארה"ב ו/או במדינות אחרות.

Intel ו-Pentium הם סימני מסחר או סימני מסחר רשומים של Intel Corporation או של החברות-הבנות שלה בארה"ב ובמדינות אחרות.

HP Photosmart C4200 All-in-One series

Основные сведения



Содержание

1 Обзор аппарата HP All-in-One	
Описание аппарата HP All-in-One.....	5
Кнопки панели управления.....	6
Источники дополнительной информации.....	7
Загрузка оригиналов и бумаги.....	8
Предотвращение замятия бумаги.....	9
Получение копии.....	9
Сканирование изображения.....	9
Печать фотографий формата 10 x 15 см (4 x 6 дюймов).....	10
Замена картриджей.....	11
Чистка аппарата HP All-in-One.....	14
Чистка стекла экспонирования.....	14
Чистка подложки крышки.....	14
2 Устранение неполадок и поддержка	
Удаление и повторная установка программного обеспечения.....	16
Устранение неполадок, возникающих при установке аппаратного обеспечения.....	17
Устранение замятия бумаги.....	19
Устранение неполадок с картриджами.....	20
Получение поддержки.....	20
3 Техническая информация	
Требования к системе.....	22
Технические характеристики.....	22
Ресурс картриджа.....	22
Соответствие нормам.....	23
Гарантия.....	24

1 Обзор аппарата HP All-in-One

Аппарат HP All-in-One позволяет быстро и легко выполнять такие задачи, как копирование и сканирование документов или печать фотографий с карты памяти. Многие функции аппарата HP All-in-One доступны непосредственно на панели управления и для их использования не требуется включать компьютер.

 **Примечание.** Это руководство содержит основные сведения об эксплуатации и устранении неполадок, а также информацию об обращении в службу технической поддержки HP и заказе расходных материалов.

Интерактивная справочная система содержит подробные инструкции по использованию всех функций и возможностей, в том числе программного обеспечения HP Photosmart, прилагаемого к HP All-in-One.

Описание аппарата HP All-in-One

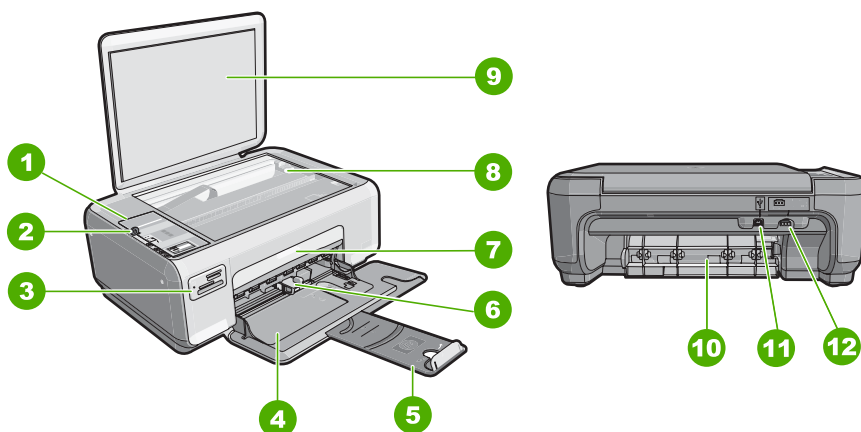

Цифра	Описание
1	Панель управления
2	Кнопка Вкл
3	Гнезда для карт памяти
4	Входной лоток
5	Удлинитель лотка
6	Направляющая ширины бумаги
7	Дверца доступа к картриджам
8	Стекло экспонирования
9	Подложка крышки

(продолж.)

Цифра	Описание
10	Задняя дверца
11	Задний порт USB
12	Разъем питания



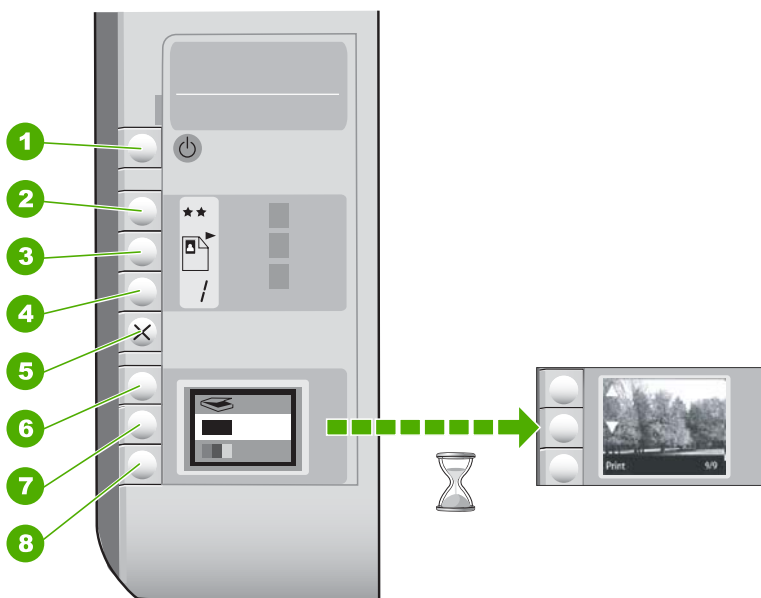

* Используйте только вместе с блоком питания, поставляемым HP.

Кнопки панели управления



Цифра	Значок	Название и описание
1		Кнопка Вкл. : включение или выключение аппарата HP All-in-One. Когда питание HP All-in-One выключено, аппарат по-прежнему потребляет небольшое количество энергии. Чтобы полностью отключить питание, выключите аппарат HP All-in-One и отсоедините кабель питания.
2		Кнопка Качество : изменение качества копий и фотографий, которые печатаются с карты памяти. По умолчанию для обычной и фотобумаги установлено качество "две звездочки". Фактическое качество напечатанного документа зависит от типа бумаги. Для обычной бумаги две звездочки обеспечивают нормальное качество. Для фотобумаги две звездочки соответствуют лучшему качеству.
3		Кнопка Формат . Изменение размера изображения на 100 % (Истинный размер), размещение его на странице (По формату бумаги) или печать изображений без полей (Без полей). Значением по умолчанию является 100 %

(продолж.)

Цифра	Значок	Название и описание
		для обычной бумаги, а также печать изображений без полей для фотобумаги.
4	/	Кнопка Копии : установка необходимого количества копий.
5		Кнопка Отмена : остановка задания (сканирования или копирования) или сброс настроек (Качество и Копии).
6		Кнопка Сканирование : запуск сканирования. Если установлена карта памяти, то при нажатии этой кнопки произойдет переход к следующей фотографии.
7		Кнопка Запуск Ч/Б копирования : запуск задания на черно-белое копирование. В некоторых случаях (например, после устранения замятия бумаги) с помощью данной кнопки можно возобновить печать. Если установлена карта памяти, эта кнопка действует так же, как и кнопка возврата к предыдущему изображению.
8		Кнопка Запуск цветного копирования : запуск цветного копирования. В некоторых случаях (например, после устранения замятия бумаги) с помощью данной кнопки можно возобновить печать. Если установлена карта памяти, при нажатии этой кнопки запускается печать текущего изображения.

Источники дополнительной информации

Информацию о настройке и использовании аппарата HP All-in-One содержат различные печатные и интерактивные документы.

- **Руководство по установке**
Руководство по установке содержит инструкции по подготовке аппарата HP All-in-One к работе и установке программного обеспечения. Инструкции в руководстве необходимо выполнять в указанной последовательности. Если во время установки возникли проблемы, см. "Устранение неполадок" в последнем разделе Руководства по установке или главу "[Устранение неполадок и поддержка](#)" на стр. 16 в этом документе.
- **Интерактивная справочная система**
Интерактивная справочная система содержит подробные инструкции по использованию функций аппарата HP All-in-One, которые не описаны в этом Руководстве пользователя, в том числе функций, доступных только при использовании программы, установленной вместе с HP All-in-One.
- www.hp.com/support
При наличии доступа к Интернету можно получить помощь и техническую поддержку на Web-сайте HP. На этом Web-сайте приведены сведения о технической поддержке, драйверах и расходных материалах, а также информация для заказа.

Загрузка оригиналов и бумаги

Можно копировать или сканировать оригиналы размера от Letter до A4, поместив их на стекло.

Загрузка оригинала на стекло сканера

1. Поднимите крышку аппарата HP All-in-One.
2. Загрузите оригинал на стекло экспонирования отпечатанной стороной вниз в правом переднем углу.

 **Совет** При загрузке оригинала обращайтесь внимание на указатели вдоль края стекла экспонирования.

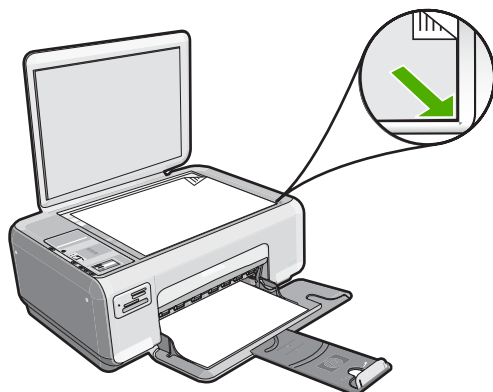

3. Закройте крышку.

Загрузка фотобумаги формата 10 x 15 см во входной лоток

1. Извлеките всю бумагу из входного лотка.
2. Загрузите стопку фотобумаги в правый дальний угол входного лотка коротким краем вперед и печатной стороной вниз. Сдвиньте стопку фотобумаги вперед до упора.

Если используется фотобумага с перфорированными полями, загружайте фотобумагу полями к себе.

 **Совет** При загрузке фотобумаги небольшого формата обращайтесь внимание на указатели на основании входного лотка для фотобумаги.

3. Пододвиньте направляющую ширины бумаги вплотную к краю стопки бумаги. Не перегружайте входной лоток; убедитесь, что стопка бумаги свободно помещается во входном лотке, не превышая высоты направляющей ширины бумаги.

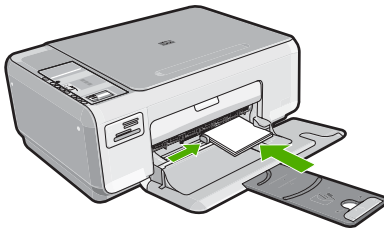

Предотвращение замятия бумаги

Для предотвращения замятий бумаги следуйте следующим рекомендациям.

- Периодически извлекайте напечатанные страницы из выходного лотка.
- Чтобы предотвратить скручивание и замятие бумаги, храните неиспользуемую бумагу в горизонтальном положении в многоразовой упаковке.
- Убедитесь, что бумага, загруженная во входной лоток, не имеет изгибов, загнутых краев и разрывов.
- Не загружайте во входной лоток одновременно бумагу разных типов и форматов. Все листы в стопке должны иметь одинаковый формат и тип.
- Отрегулируйте направляющую бумаги во входном лотке таким образом, чтобы она плотно прилегала к бумаге. Убедитесь, что направляющая ширины бумаги не сгибает бумагу во входном лотке.
- Не перегружайте входной лоток; убедитесь, что стопка бумаги свободно помещается во входном лотке, не превышая высоты направляющей ширины бумаги.
- Не прилагайте излишних усилий при загрузке бумаги во входной лоток.
- Используйте типы бумаги, рекомендуемые для аппарата HP All-in-One.

Получение копии

Для получения качественных копий можно использовать панель управления.

Получение копии с помощью панели управления

1. Убедитесь, что во входной лоток загружена бумага.
2. Загрузите оригинал на стекло экспонирования отпечатанной стороной вниз в правом переднем углу.
3. Для начала копирования нажмите **Запуск Ч/Б копирования** или **Запуск цветного копирования**.

Сканирование изображения

Сканирование размещенных на стекле документов и изображений можно запустить с компьютера или с аппарата HP All-in-One. В этом разделе рассматривается второй вариант: сканирование с помощью панели управления HP All-in-One на компьютер.

Для использования функций сканирования необходимо подключить аппарат HP All-in-One к компьютеру. При этом питание устройства и компьютера должно быть включено. Перед сканированием также необходимо установить и запустить на компьютере программное обеспечение HP Photosmart. Чтобы убедиться, что

программное обеспечение HP Photosmart запущено на компьютере с ОС Windows, найдите значок **Контроль цифровой обработки изображений HP** в системной области панели задач (в правом нижнем углу экрана, рядом с часами).

 **Примечание.** Если отключить значок **Контроль цифровой обработки изображений HP** в системной области панели задач Windows, некоторые функции сканирования HP All-in-One будут недоступны. В этом случае для восстановления полной функциональности перезагрузите компьютер.

Сканирование с сохранением на компьютере

1. Загрузите оригинал на стекло экспонирования отпечатанной стороной вниз в правом переднем углу.
2. Убедитесь, что в гнездах для карт памяти аппарата HP All-in-One отсутствуют карты памяти.
3. Нажмите **Сканирование**.
На компьютере отображается предварительно отсканированное изображение, которое можно отредактировать. Все изменения применяются только для текущего сеанса сканирования.
В программе HP Photosmart имеется много инструментов, с помощью которых можно отредактировать отсканированное изображение. Общее качество изображения можно повысить, выполнив регулировку яркости, резкости, тона цвета и насыщенности. Можно также обрезать, выпрямить, повернуть изображение или изменить его размер.
4. Выполнив все необходимые изменения в окне предварительного просмотра, нажмите **Принять**.

Печать фотографий формата 10 x 15 см (4 x 6 дюймов)

Аппарат позволяет выбирать отдельные фотографии на карте памяти для печати на формате 10 x 15 см.

Печать одной или нескольких фотографий формата 10 x 15 см

1. Вставьте карту памяти в соответствующее гнездо аппарата HP All-in-One.
На экране будет показано последнее изображение на карте.



2. Загрузите фотобумагу 10 x 15 см во входной лоток.
3. С помощью кнопок, расположенных на экране рядом со значками ▲ и ▼, выберите на карте памяти фотографию, которую требуется напечатать.

4. Выполните одно из следующих действий:
 - Для быстрой печати с немного пониженным разрешением оставьте для параметра **Качество** значение наилучшего разрешения (обозначается значком с двумя звездочками на экране).
 - Для установки максимального разрешения нажимайте кнопку **Качество** до тех пор, пока на экране не появится значок с тремя звездочками.
 - Для печати с максимальной скоростью и пониженным разрешением нажимайте кнопку **Качество** до тех пор, пока на экране не появится значок с одной звездочкой.
5. Оставьте для параметра **Размер** значение по умолчанию **Без полей**.
6. Нажимайте кнопку **Копии** до тех пор, пока на экране не появится нужное количество копий.
7. Нажмите кнопку **Печать**.

 **Совет** Во время печати фотографии можно продолжать просматривать фотографии на карте памяти. Если необходимо напечатать фотографию, нажмите кнопку **Печать**, чтобы добавить фотографию в очередь печати.

Замена картриджей

Следуйте этим инструкциям для замены картриджей. Кроме того, эти инструкции могут помочь при ухудшении качества печати из-за проблем с картриджами.

 **Примечание.** Когда в картридже заканчиваются чернила, на дисплее панели управления отображается соответствующее сообщение. Кроме того, уровень чернил можно контролировать с помощью программного обеспечения, входящего в комплект поставки HP All-in-One.

При появлении сообщения о низком уровне чернил приготовьте картридж для замены. Заменяйте картриджи, если текст на распечатках выглядит бледным, а также при ухудшении качества печати из-за проблем с картриджами.

Заказать картриджи для аппарата HP All-in-One можно по адресу: www.hp.com/buy/supplies. При появлении запроса выберите страну/регион и выполните инструкции для выбора продукта, а затем щелкните по одной из ссылок на странице для его приобретения.

Замена картриджей

1. Убедитесь в том, что аппарат HP All-in-One включено.
 - △ **Внимание** Если при открытии крышки доступа к картриджам аппарат HP All-in-One был выключен, извлечь картриджи из аппарата HP All-in-One невозможно. Если картриджи установлены в аппарате ненадежно, попытка их извлечения из аппарата HP All-in-One может привести к его повреждению.
2. Убедитесь, что во входной лоток загружена обычная белая бумага формата A4 или Letter.
3. Откройте дверцу доступа к картриджам.
Каретка аппарата HP All-in-One начнет перемещаться в крайнее правое положение.

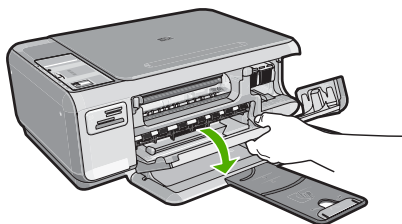

4. Дождитесь остановки каретки, затем нажмите слегка на картридж, чтобы его извлечь.
В случае замены трехцветного картриджа извлеките картридж из гнезда слева. В случае замены черного или фотокартриджа извлеките картридж из гнезда справа.

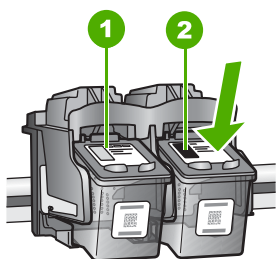

- | | |
|---|--|
| 1 | Гнездо для трехцветного картриджа |
| 2 | Гнездо для черного картриджа и фотокартриджа |

5. Извлеките картридж из гнезда, потянув его на себя.
6. При замене черного картриджа его следует хранить в защитном футляре или герметичном пластиковом контейнере.
7. Извлеките новый картридж из упаковки и, держа его только за детали из черной пластмассы, аккуратно удалите пластиковую ленту, потянув ее за розовый язычок.

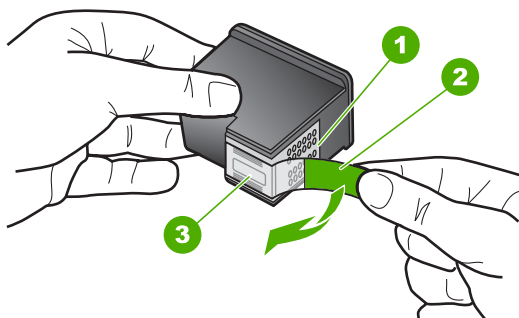

- | | |
|---|---|
| 1 | Медные контакты |
| 2 | Пластиковая лента с розовым язычком (необходимо удалить перед установкой) |
| 3 | Сопла под защитной лентой |

- △ **Внимание** Не дотрагивайтесь до медных контактов или сопел. Прикосновение к этим частям может привести к засорению сопел, сбоям при подаче чернил и повреждению электрических контактов.



8. Вставьте новый картридж в пустое гнездо. Затем осторожно задвиньте его в гнездо до упора, пока он не зафиксируется со щелчком. Трехцветный картридж устанавливается в левом слоте. Черный или фотокартридж устанавливается в правом слоте.

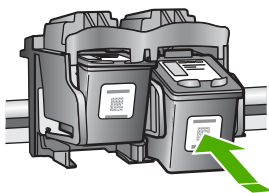

9. Закройте дверцу доступа к картриджам.

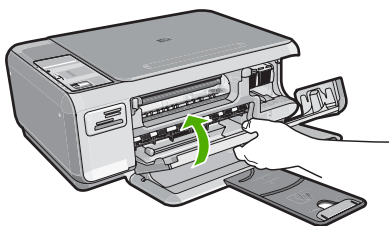

Если был установлен новый картридж, аппарат HP All-in-One напечатает страницу выравнивания картриджа.

10. При появлении запроса убедитесь, что во входной лоток загружена белая бумага, и нажмите кнопку рядом с **ОК**.

 **Примечание.** Выравнивание не будет выполнено, если во входной лоток загружена цветная бумага. В случае сбоя загрузите во входной лоток белую чистую бумагу и повторите эту операцию.

11. Поместите бумагу на стекло сканера лицевой стороной вниз и нажмите кнопку рядом с **ОК** для сканирования страницы. Когда кнопка **Вкл.** перестанет мигать, выравнивание будет завершено и можно будет извлечь страницу.

Чистка аппарата HP All-in-One

Для обеспечения высокого качества копий и отсканированных изображений необходимо протирать стекло экспонирования и подложку крышки от пыли. Кроме того, следует вытирать пыль с внешней поверхности аппарата HP All-in-One.

Чистка стекла экспонирования

Отпечатки пальцев, пятна, волосы и пыль на поверхности основного стекла снижают производительность и ухудшают точность работы функций копирования и сканирования.

Очистка стекла

1. Выключите аппарат HP All-in-One, отсоедините кабель питания и поднимите крышку.
2. Очистите стекло мягкой тканью или губкой, слегка смоченной неабразивным средством для чистки стекла.

 **Внимание** Не используйте для чистки стекла экспонирования абразивные, ацетоновые, бензольные или тетрахлоруглеродные средства — они могут повредить стекло. Не наливайте и не разбрызгивайте жидкость непосредственно на стекло экспонирования. Жидкость может подтекать под стекло и приводить к повреждению аппарата.

3. Во избежание появления пятен на отсканированных изображениях чистите стекло сухой, мягкой тканью без волокон.
4. Подключите кабель питания, а затем включите аппарат HP All-in-One.

Чистка подложки крышки

На белую подложку для документов, расположенную с нижней стороны крышки аппарата HP All-in-One, могут налипать загрязнения.

Очистка подложки крышки

1. Выключите аппарат HP All-in-One, отсоедините кабель питания и поднимите крышку.
2. Очистите белую подложку для документов мягкой тканью или губкой, слегка смоченной теплой водой с мягким мылом. Удаляйте загрязнения, аккуратно протирая подложку. Не соскабливайте загрязнения.

3. Досуха протрите подложку сухой мягкой тканью без волокон.

△ **Внимание** Не используйте салфетки с бумажной основой — они могут поцарапать подложку.

4. Если не удастся достаточно хорошо очистить подложку, повторите описанные выше шаги с использованием изопропилового (протирачного) спирта, затем тщательно протрите подложку влажной тканью для удаления малейших следов спирта.

△ **Внимание** Не допускайте попадания спирта на стекло экспонирования или внешние поверхности аппарата HP All-in-One - возможно повреждение аппарата.

5. Подключите кабель питания, а затем включите аппарат HP All-in-One.

2 Устранение неполадок и поддержка

Эта глава содержит информацию об устранении неполадок аппарата HP All-in-One. Здесь приведены сведения о решении проблем при установке, настройке и использовании. Дополнительную информацию об устранении неполадок см. в экранной справке, прилагаемой к программному обеспечению.

Многие неполадки возникают в случае, когда аппарат HP All-in-One подключается к компьютеру с помощью кабеля USB до момента установки программного обеспечения для аппарата HP All-in-One на компьютер. Если аппарат HP All-in-One был подключен к компьютеру до того, как соответствующее указание отобразилось на экране установки программного обеспечения, следует выполнить указанные ниже действия.

Устранение распространенных неполадок при настройке

1. Отключите кабель USB от компьютера.
2. Удалите программное обеспечение (если оно уже установлено).
3. Перезагрузите компьютер.
4. Выключите аппарат HP All-in-One, подождите одну минуту, а затем включите снова.
5. Переустановите программу HP All-in-One.

 **Внимание** Не подключайте кабель USB к компьютеру, пока соответствующее указание не отобразится на экране установки программного обеспечения.

Информацию об обращении в службу технической поддержки см. на внутренней стороне задней обложки этого руководства.

Удаление и повторная установка программного обеспечения

Если процедура установки не завершена или кабель USB был подключен к компьютеру до появления соответствующего приглашения программы установки, возможно, потребуется удалить, а затем снова установить программное обеспечение. Не удаляйте вручную файлы программы HP All-in-One с компьютера. Обязательно удаляйте файлы с помощью программы удаления, которая была установлена вместе с программным обеспечением HP All-in-One.

Удаление программного обеспечения с компьютера Windows и повторная установка

1. На панели задач Windows щелкните **Пуск, Настройка, Панель управления**.
2. Дважды щелкните **Установка и удаление программ**.
3. Выберите HP All-in-One, затем щелкните **Заменить/Удалить**.
Следуйте инструкциям на экране.
4. Отсоедините устройство HP All-in-One от компьютера.
5. Перезагрузите компьютер.

 **Примечание.** Необходимо отсоединить аппарат HP All-in-One, прежде чем перезагружать компьютер. Не подсоединяйте аппарат HP All-in-One к компьютеру, если программное обеспечение не установлено.

6. Вставьте компакт-диск HP All-in-One в привод CD-ROM и запустите программу установки.
7. Следуйте инструкциям на экране, а также инструкциям в руководстве по установке, прилагаемому к аппарату HP All-in-One.

После завершения установки программного обеспечения в системной области панели задач Windows появится значок **Контроль цифровой обработки изображений HP**.

Для проверки правильности установки программного обеспечения дважды щелкните по значку Центр решений HP на рабочем столе. Если в окне программы Центр решений HP

отображаются основные значки (**Сканировать изображение** и **Сканировать документ**), программное обеспечение установлено правильно.

Устранение неполадок, возникающих при установке аппаратного обеспечения

Воспользуйтесь этим разделом для решения проблем, которые могут возникнуть при установке аппаратного обеспечения для HP All-in-One.

Аппарат HP All-in-One не включается

Причина: Аппарат HP All-in-One неправильно подключен к источнику питания.

Решение

- Убедитесь, что кабель питания надежно подключен к аппарату HP All-in-One и адаптеру питания. Подключите кабель питания к электрической розетке или сетевому фильтру.

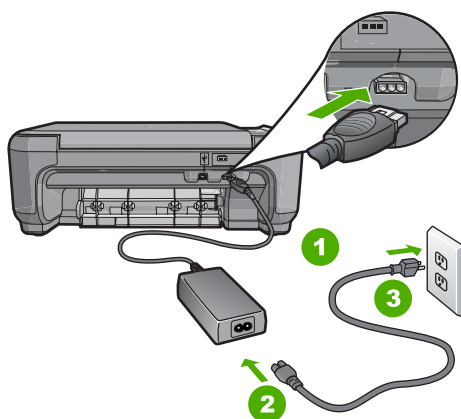

1	Разъем питания
2	Кабель и адаптер питания
3	Розетка

- Если аппарат подключен к сетевому фильтру, убедитесь, что фильтр включен. Или подключите аппарат HP All-in-One непосредственно к розетке.
- Проверьте работоспособность розетки. Для этого подключите к ней заведомо исправное устройство и убедитесь, что оно работает. Если устройство не работает, розетка может быть неисправна.
- При подключении аппарата HP All-in-One к розетке с переключателем убедитесь, что он включен. Если он включен, но аппарат не работает, розетка может быть неисправна.

Причина: Кнопка **Вкл.** была нажата слишком быстро.

Решение: Аппарат HP All-in-One может не реагировать, если нажать кнопку **Вкл.** слишком быстро. Нажмите кнопку **Вкл.** один раз. Для включения HP All-in-One может потребоваться несколько минут. Если в это время нажать на кнопку **Вкл.** еще раз, устройство может выключиться.

- △ **Внимание** Если аппарат HP All-in-One по-прежнему не включается, возможно, возникла механическая неисправность. Отсоедините HP All-in-One от электрической розетки и обратитесь в компанию HP. Перейдите на Web-сайт по адресу: www.hp.com/support. При появлении соответствующего запроса выберите страну/регион, а затем щелкните **Contact HP** (Связь с HP) для получения информации об обращении в службу технической поддержки.

Кабель USB подключен, но существуют проблемы взаимодействия аппарата HP All-in-One с компьютером

Причина: Кабель USB был подключен перед тем, как выполнялась установка программного обеспечения. При подключении кабеля USB до соответствующего приглашения часто возникают ошибки.

Решение: Прежде чем подключать кабель USB, следует установить программное обеспечение, входящее в комплект поставки аппарата HP All-in-One. Во время установки программного обеспечения не подключайте кабель USB до появления на экране соответствующего приглашения.

После установки программного обеспечения процедура подсоединения компьютера к аппарату HP All-in-One с помощью кабеля USB очень проста. Подключите один конец кабеля USB к разъему на задней панели компьютера, а другой – к разъему на задней панели устройства HP All-in-One. Подсоединять кабель можно к любому порту USB на задней панели компьютера.

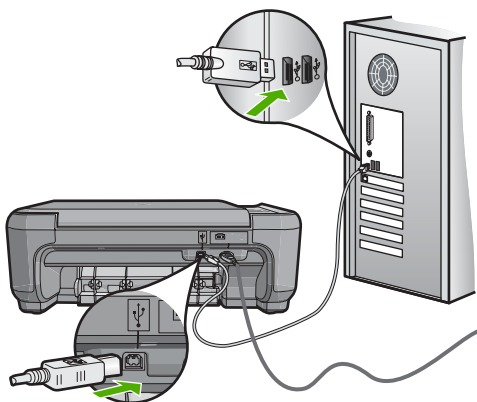

Дополнительные сведения об установке программного обеспечения и подключении кабеля USB приведены в руководстве по установке, входящем в комплект поставки аппарата HP All-in-One.

Аппарат HP All-in-One не выполняет печать

Решение: Если между аппаратом HP All-in-One и компьютером нет соединения, выполните следующее.

- Проверьте индикатор **Вкл.** на передней панели аппарата HP All-in-One. Если индикатор не горит, то аппарат HP All-in-One выключен. Убедитесь, что кабель питания надежно подключен к аппарату HP All-in-One и вставлен в розетку. Нажмите кнопку **Вкл.** для включения аппарата HP All-in-One.
- Убедитесь, что картриджи установлены.
- Убедитесь, что во входной лоток загружена бумага.
- Убедитесь, что в аппарате HP All-in-One не замялась бумага.

- Проверьте, не заблокирована ли каретка. Откройте крышку картриджа для доступа к каретке. Удалите все предметы, блокирующие каретку, в том числе упаковочные материалы. Выключите и снова включите аппарат HP All-in-One.
- Убедитесь, что для очереди печати аппарата HP All-in-One не установлен режим паузы (Windows) или остановки (Mac). Если он установлен, выберите соответствующий параметр, чтобы возобновить печать. Для получения дополнительной информации о доступе к очереди печати см. документацию, прилагаемую к установленной на компьютере операционной системе.
- Проверьте кабель USB. Если используется старый кабель, он может быть неисправен. Чтобы проверить исправность кабеля USB, подключите его к другому устройству. При возникновении проблем может потребоваться замена кабеля USB. Убедитесь, что длина кабеля не превышает 3 метров.
- Убедитесь, что компьютер поддерживает интерфейс USB. Некоторые операционные системы, например Windows 95 и Windows NT, не поддерживают интерфейс USB. Дополнительную информацию см. в документации, прилагаемой к операционной системе.
- Проверьте соединение между аппаратом HP All-in-One и компьютером. Убедитесь, что кабель USB надежно подключен к порту USB на задней панели аппарата HP All-in-One. Убедитесь, что другой конец кабеля USB подключен к порту USB компьютера. После правильного подключения кабеля выключите и снова включите аппарат HP All-in-One.
- Если аппарат HP All-in-One подключен с помощью концентратора USB, убедитесь, что концентратор включен. Если концентратор включен, подключите аппарат непосредственно к компьютеру.
- Проверьте наличие других принтеров или сканеров. Возможно, потребуется отсоединить другие устройства от компьютера.
- Попробуйте подключить кабель USB к другому порту USB компьютера. После проверки соединений перезагрузите компьютер. Выключите аппарат HP All-in-One и снова включите его.
- Если аппарат HP All-in-One не реагирует на команды, выключите HP All-in-One и включите его. Запустите задание на печать.
- При необходимости переустановите программное обеспечение для аппарата HP All-in-One.

Дополнительную информацию о настройке аппарата HP All-in-One и его подключении к компьютеру см. в руководстве по установке, прилагаемом к аппарату HP All-in-One.

Устранение замятия бумаги

Если в аппарате HP All-in-One застряла бумага, сначала откройте заднюю дверцу. Если замятой бумаги нет в задних валиках, откройте переднюю дверцу.

Устранение замятия бумаги со стороны задней дверцы

1. Нажмите на выступ, расположенный на левой стороне задней дверцы для освобождения ее из фиксаторов. Снимите дверцу, потянув ее по направлению от аппарата HP All-in-One.

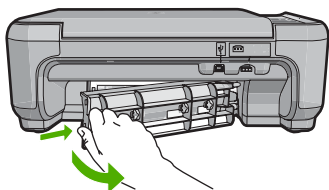

- Аккуратно вытяните бумагу из роликов.

△ **Внимание** Если при вытягивании из роликов бумага надрывается, удалите обрывки бумаги с роликов и колес внутри аппарата. Если обрывки останутся внутри аппарата HP All-in-One, это вновь приведет к замятиям бумаги.

- Установите заднюю дверцу на место. Аккуратно нажмите на дверцу до щелчка.
- Нажмите **Запуск Ч/Б копирования** или **Запуск цветного копирования** для продолжения печати текущего задания.

Устранение замятия бумаги со стороны передней дверцы

- При необходимости опустите входной лоток вниз, чтобы открыть его. Опустите дверцу доступа к картриджам.

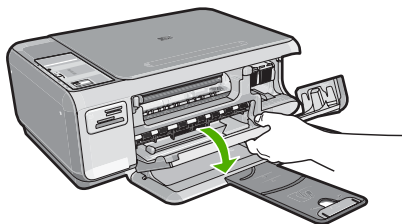

- Аккуратно вытяните бумагу из роликов.

△ **Внимание** Если при вытягивании из роликов бумага надрывается, удалите обрывки бумаги с роликов и колес внутри аппарата. Если обрывки останутся внутри аппарата HP All-in-One, это вновь приведет к замятиям бумаги.

- Закройте дверцу доступа к картриджам.

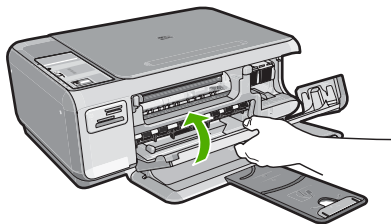

- Нажмите **Запуск Ч/Б копирования** для продолжения печати текущего задания.

Устранение неполадок с картриджами

Если при печати возникли проблемы, причиной может быть один из картриджей. Дополнительную информацию см. в разделе "[Замена картриджей](#)" на стр. 11 этого документа.

Получение поддержки

При возникновении проблемы выполните следующие действия.

- Просмотрите документацию, прилагаемую к аппарату HP All-in-One.
- Посетите Web-сайт технической поддержки HP по адресу: www.hp.com/support. Поддержка HP в Интернете доступна всем пользователям HP. Это самый быстрый

источник актуальной информации и помощи специалистов, который предоставляет следующие возможности:

- Быстрый доступ к квалифицированным специалистам службы поддержки.
 - Обновления программного обеспечения и драйверов HP All-in-One.
 - Полезная информация об аппарате HP All-in-One и устранении наиболее распространенных неполадок.
 - Профилактические обновления устройств, уведомления службы поддержки и информационные бюллетени HP, доступные при регистрации HP All-in-One.
3. Позвоните в службу поддержки HP. Доступные способы поддержки зависят от модели устройства, страны/региона и языка.
Список номеров центров технической поддержки см. на внутренней стороне задней обложки данного руководства.

3 Техническая информация

В этом разделе приведены технические характеристики HP All-in-One, а также информация о соответствии международным нормам.

Требования к системе

Требования к компьютеру для установки программного обеспечения приведены в файле Readme.

Технические характеристики

Технические характеристики см. на Web-узле HP по адресу: www.hp.com/support.

Характеристики бумаги

- Емкость входного лотка: обычная бумага: до 100 листов (75 г/кв.м)
- Емкость выходного лотка: обычная бумага: до 50 листов (75 г/кв.м)



Примечание. Полный список поддерживаемых форматов см. в программном обеспечении принтера.

Физические характеристики

- Высота: 16,97 см
- Ширина: 44 см
- Глубина: 25,9 см
- Масса: 4,5 кг

Характеристики питания

- Потребляемая мощность: максимум 25 Вт (при средней нагрузке)
- Входное напряжение: 100 – 240 В~, 600 мА, 50–60 Гц
- Выходное напряжение: 32 В, 375 мА, 16 В, 500 мА



Примечание. Используйте только вместе с адаптером питания, поставляемым HP.

Характеристики окружающей среды

- Рекомендуемая рабочая температура: 15 ... 32 °C (59 ... 90 °F)
- Допустимая рабочая температура: 5 ... 35 °C (41 ... 95 °F)
- Влажность: 15 ... 80 % относительной влажности без конденсации
- Температура хранения: –20 ... 50 °C (–4 ... 122 °F)
- При наличии сильных электромагнитных полей результаты работы аппарата HP All-in-One могут немного отличаться.
- Чтобы уменьшить помехи от потенциальных электромагнитных полей, компания HP рекомендует использовать кабель USB длиной не более 3 м.

Ресурс картриджа

Чернила из картриджа используются в ходе печати для различных целей, включая процесс инициализации, когда выполняется подготовка устройства и картриджа к печати, и процесс обслуживания печатной головки, при котором выполняется чистка сопел для плавной выдачи чернил. Кроме того, некоторое количество чернил остается в картридже даже после завершения его использования. Для получения дополнительной информации см.

www.hp.com/go/inkusage.

Дополнительную информацию о приблизительном ресурсе картриджа см. по адресу:

www.hp.com/pageyield.

Соответствие нормам

Конструкция аппарата HP All-in-One удовлетворяет нормативным требованиям страны/ региона, в котором он используется. Полный список нормативных документов см. в интерактивной справочной системе.

Нормативный идентификационный номер модели

Для нормативной идентификации этому аппарату присвоен нормативный номер модели. Нормативный номер модели данного изделия: SNPRB-0721. Не следует путать этот нормативный номер с маркетинговым названием (HP Photosmart C4200 All-in-One series и т.п.) или номерами изделий (CC200A и т.п.).

Гарантия

Продукт HP	Срок ограниченной гарантии
Носитель с программным обеспечением	90 дней
Принтер	1 год
Печатающие картриджи или картриджи с чернилами	до первого из следующих событий: момента, когда в картридже закончится чернила HP или даты "окончания гарантии", указанной на картридже. Данная гарантия не распространяется на изделия HP, которые подвергались перезарядке, доработке, процедурам восстановления работоспособности, а также на изделия, подвергавшиеся неправильной эксплуатации или нерегламентированным воздействиям.
Дополнительные принадлежности	1 год, если не указано иное

A. Условия ограниченной гарантии

- Компания Hewlett-Packard (HP) гарантирует конечному пользователю, что в вышеуказанных изделиях HP отсутствуют дефекты, связанные с качеством материалов или изготовления, в течение вышеуказанного срока, который отсчитывается с момента покупки изделия пользователем.
- В отношении программного обеспечения ограниченная гарантия HP распространяется только на сбои при выполнении программных инструкций. Компания HP не гарантирует бесперебойной и безошибочной работы любой программы.
- Ограниченная гарантия HP распространяется только на те дефекты, которые возникли в результате нормальной эксплуатации изделия, и не распространяется на любые другие неполадки, включая неполадки, причиной которых является:
 - техническое обслуживание или модификация изделия с нарушением инструкции по эксплуатации;
 - использование программного обеспечения, материалов для печати, деталей и принадлежностей, не поставленных или не поддерживаемых компанией HP;
 - случаи эксплуатации, не соответствующей техническим характеристикам изделия;
 - Несанкционированная модификация или использование не по назначению.
- Установка в принтеры HP картриджей других изготовителей или повторно заправленных картриджей не влияет ни на гарантийное соглашение с пользователем, ни на какие-либо соглашения компании HP с пользователем относительно технической поддержки. Однако в том случае, если вероятной причиной конкретного сбоя или повреждения принтера является установка картриджа другого изготовителя или повторно заправленного картриджа либо использование картриджа с истекшим сроком службы, компания HP взимает плату за время и материалы, необходимые для устранения этого сбоя или повреждения, по стандартным расценкам.
- Если в течение действующего гарантийного периода компания HP получит уведомление о дефекте в изделии, на которое распространяется гарантия HP, компания HP обязуется по своему выбору либо отремонтировать, либо заменить изделие.
- Если компания HP окажется не в состоянии отремонтировать или заменить дефектное изделие, на которое распространяется гарантия HP, компания HP обязуется в течение приемлемого срока после получения уведомления о дефекте возместить продажную стоимость изделия.
- Компания HP не принимает на себя никаких обязательств по ремонту, замене или возмещению стоимости до тех пор, пока пользователь не вернет дефектное изделие компании HP.
- Любое изделие, на которое заменяется дефектное изделие, может быть новым либо равноценным новому, при условии, что его функциональные возможности по крайней мере равны возможностям заменяемого изделия.
- Изделия компании HP могут содержать восстановленные детали, компоненты или материалы, эквивалентные новым по своим характеристикам.
- Ограниченная гарантия HP действительна в любой стране или регионе, в котором компания HP продает изделия, на которые распространяется данная гарантия. Контракты на дополнительное гарантийное обслуживание, например, на обслуживание по месту установки, могут заключаться любым уполномоченным обслуживающим предприятием HP в странах, где сбыт изделий осуществляется HP или уполномоченным импортерами.

B. Ограничения гарантии

В ПРЕДЕЛАХ ДОПУСКАЕМЫХ МЕСТНЫМ ЗАКОНОДАТЕЛЬСТВОМ, НИ КОМПАНИЯ HP, НИ СТОРОННИЕ ПОСТАВЩИКИ, НЕ ДАЮТ НИКАКИХ ДОПОЛНИТЕЛЬНЫХ ГАРАНТИЙ ИЛИ УСЛОВИЙ, ЯВНЫХ ИЛИ ПОДРАЗУМЕВАЕМЫХ ГАРАНТИЙ ИЛИ УСЛОВИЙ КОММЕРЧЕСКОЙ ЦЕННОСТИ, УДОВЛЕТВОРИТЕЛЬНОГО КАЧЕСТВА ИЛИ ПРИГОДНОСТИ ДЛЯ КОНКРЕТНОЙ ЦЕЛИ.

C. Ограничение ответственности

- В пределах, допускаемых местным законодательством, возмещение ущерба, определяемое настоящей Гарантией, является единственным и исключительным возмещением ущерба, предоставляемым пользователю.
- В ТОЙ СТЕПЕНИ, В КОТОРОЙ ЭТО ДОПУСКАЕТСЯ МЕСТНЫМ ЗАКОНОДАТЕЛЬСТВОМ, ЗА ИСКЛЮЧЕНИЕМ ОТВЕТСТВЕННОСТИ, ОСОБО ОГОВОРЕННОЙ В НАСТОЯЩЕМ ГАРАНТИЙНОМ ОБЯЗАТЕЛЬСТВЕ, НИ КОМПАНИЯ HP, НИ ЕЕ НЕЗАВИСИМЫЕ ПОСТАВЩИКИ НИ ПРИ КАКИХ ОБСТОЯТЕЛЬСТВАХ НЕ НЕСУТ ОТВЕТСТВЕННОСТИ НИ ЗА КАКИЕ ПРЯМЫЕ, КОСВЕННЫЕ, ОСОБЫЕ, СЛУЧАЙНЫЕ ИЛИ ВОСПОСЛЕДОВАВШИЕ УБЫТКИ, ПОНЕСЕННЫЕ В РЕЗУЛЬТАТЕ КОНТРАКТНЫХ, ГРАЖДАНСКИХ И ИНЫХ ПРАВОВЫХ ОТНОШЕНИЙ, НЕЗАВИСИМО ОТ ТОГО, БЫЛИ ЛИ ОНИ ОПОВЕЩЕНЫ О ВОЗМОЖНОСТИ ТАКИХ УБЫТКОВ.

D. Местное законодательство

- Настоящая гарантия дает пользователю определенные юридические права. Покупатель может иметь и другие права, которые варьируются в зависимости от штата на территории Соединенных Штатов Америки, от провинции на территории Канады и от страны в других регионах мира.
- В части Гарантии, не соответствующей местному законодательству, ее следует считать измененной в соответствии с местным законодательством. В соответствии с местным законодательством некоторые ограничения ответственности производителя и ограничения условий настоящей Гарантии могут не относиться к заказчику. Например, некоторые штаты США, а также другие государства (включая провинции Канады), могут:
 - исключить действие оговорок и ограничений, упомянутых в настоящем Положении о гарантии, как ограничивающие установленные в законом порядке права потребителей (например, в Великобритании);
 - каким-либо иным образом ограничить возможность производителя применять такие оговорки или ограничения;
 - предоставить пользователю дополнительные права на гарантийное обслуживание, указать длительность действия предполагаемых гарантий, от которых производитель не может отказаться, либо не допустить ограничения срока действия предполагаемых гарантий.
- УСЛОВИЯ НАСТОЯЩЕГО ПОЛОЖЕНИЯ О ГАРАНТИИ, ЗА ИСКЛЮЧЕНИЕМ РАЗРЕШЕННЫХ НА ЗАКОННОМ ОСНОВАНИИ, НЕ ИСКЛЮЧАЮТ, НЕ ОГРАНИЧИВАЮТ И НЕ ИЗМЕНЯЮТ, А ЛИШЬ ДОПОЛНЯЮТ ОБЯЗАТЕЛЬНЫЕ ПРАВА, УСТАНОВЛЕННЫЕ ПО ЗАКОНУ И ПРИМЕНИМЫЕ К ПРОДАЖЕ ПРОДУКТОВ HP ТАКИМ ПОЛЬЗОВАТЕЛЯМ.

HP Photosmart C4200 All-in-One series

מדריך בסיסי

תוכן



תוכן עניינים

1 סקירה כללית של ה-All-in-One של HP

3	מבט חטוף על ה-All-in-One של HP
4	לחצני לוח הבקרה
5	איתור מידע נוסף
5	טעינת מסמכי מקור וטעינת נייר
6	מניעת חסימות נייר
7	יצירת עותק
7	סריקת תמונה
7	הדפסת צילומים בגודל 15 x 10 ס"מ
8	החלפת מחסניות ההדפסה
11	ניקוי ה-All-in-One של HP
11	ניקוי משטח הזכוכית
11	ניקוי תומך המכסה

2 פתרון בעיות ותמיכה

12	הסרה והתקנה מחדש של התוכנה
12	פתרון בעיות במהלך התקנת חומרה
15	שחרור חסימות נייר
16	פתרון בעיות במחסנית ההדפסה
16	תהליך התמיכה

3 מידע טכני

17	דרישות מערכת
17	מפרטי המוצר
17	תפוקת מחסנית ההדפסה
17	הודעות תקינה
18	אחריות

סקירה כללית של ה-All-in-One של HP

1

השתמש ב-All-in-One של HP כדי לבצע בקלות ובמהרה משימות כגון יצירת עותק, סריקת מסמכים או הדפסת צילומים מרטיס זיכרון. ניתן לגשת לפונקציות רבות של ה-All-in-One של HP ישירות מלוח הבקרה, ללא צורך בהפעלת המחשב.

 הערה מדריך זה מציג פעולות בסיסיות ופתרון בעיות ומספק מידע אודות פנייה לתמיכה של HP והזמנת חומרים מתכלים.

העזרה שעל-גבי המסך מפרטת את מגוון המאפיינים והפונקציות, לרבות מידע אודות שימוש בתוכנת HP Photosmart המצורפת ל-All-in-One של HP.

מבט חטוף על ה-All-in-One של HP

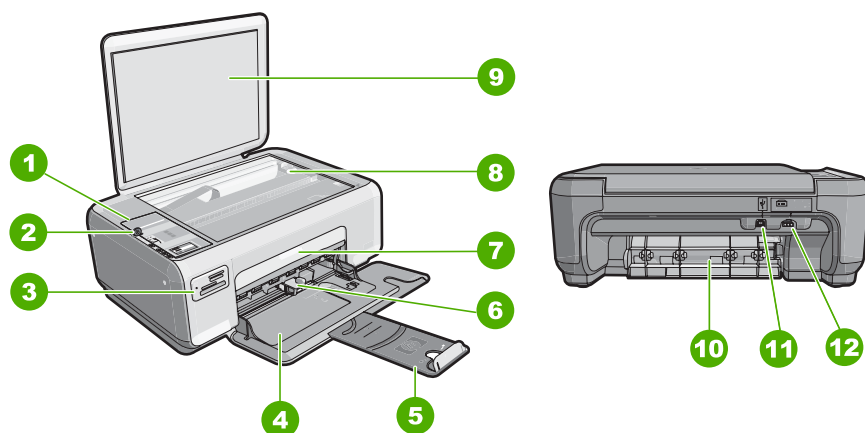

תיאור	סימון
לוח הבקרה	1
לחצן On (הפעלה)	2
חריצים לכרטיסי זיכרון	3
מגש ההזנה	4
מארץ המגש	5
מכוון רוחב הנייר	6
דלת מחסנית ההדפסה	7
משטח הזכוכית	8
תומך המכסה	9
	10
	11
	12





סימון	תיאור
10	דלת אחורית
11	יציאת USB אחורית
12	חיבור לחשמל*

*.Используйте только вместе с блоком питания, поставляемым HP

לחצני לוח הבקרה



סימון	סמל	שם ותיאור
1		לחצן On (הפעלה) : מפעיל או מכבה את ה-All-in-One של HP. כאשר ה-All-in-One של HP כבוי, עדיין מסופקת להתקן כמות מתח מינימלית. כדי לנתק את החשמל לחלוטין, כבה את ה-All-in-One של HP ולאחר מכן נתק את כבל המתח.
2	★★	לחצן Quality (איכות) : משנה את איכות ההעתקה או איכות הצילומים המודפסים מכרטיס הזיכרון. האיכות המוגדרת כברירת מחדל עבור ניירות רגילים וניירות צילום היא שני כוכבים. עם זאת, האיכות המופקת משתנה בהתאם לסוג הנייר. עבור נייר רגיל, שני כוכבים מציינים איכות רגילה. עבור נייר צילום, שני כוכבים מציינים איכות מיטבית.
3		לחצן Size (גודל) : משנה את גודל התמונה ל-100% Actual Size (גודל ממשי) , מתאים את התמונה לעמוד Resize to Fit (שינוי גודל להתאמה) או מדפיס תמונות ללא שוליים Borderless (ללא שוליים) . הגדרת ברירת המחדל היא 100%. עבור נייר רגיל וללא שוליים עבור נייר צילום.

סימון	סמל	שם ותיאור
4	/	לחצן Copies (עותקים) : מגדיר את מספר העותקים הרצוי.
5		לחצן Cancel (ביטול) : עוצר משימה (כגון סריקה או העתקה) או מאפס הגדרות (כגון Quality (איכות) או Copies (עותקים)).
6		לחצן Scan (סריקה) : מתחיל סריקה. בעת הכנסת כרטיס זיכרון, לחצן זה מעביר לצילום הבא בכרטיס הזיכרון.
7		לחצן Start Copy Black (התחל העתקה בשחור) : מתחיל העתקה בשחור-לבן. במצבים מסוימים (לדוגמה, לאחר שחרור חסימת נייר), לחצן זה מחדש את ההדפסה. בעת הכנסת כרטיס זיכרון, לחצן זה פועל כלחצן תמונה קודמת.
8		לחצן Start Copy Color (התחל העתקה בצבע) : מתחיל העתקה בצבע. במצבים מסוימים (לדוגמה, לאחר שחרור חסימת נייר), לחצן זה מחדש את ההדפסה. בעת הכנסת כרטיס זיכרון, לחצן זה מתחיל להדפיס את התמונה הנוכחית בתצוגה.

איתור מידע נוסף

מגוון מקורות, הן מודפסים והן מקוונים, מספקים מידע אודות הגדרת ה-All-in-One של HP והשימוש בו.

- **Setup Guide (מדריך ההתקנה)**
מדריך ההתקנה מספק הוראות להתקנת ה-All-in-One של HP ולהתקנת התוכנה. ודא שהינך מבצע את השלבים במדריך ההתקנה לפי הסדר.
אם אתה נתקל בבעיות במהלך ההתקנה, עיין בסעיף פתרון בעיות בחלק האחרון של מדריך ההתקנה, או ראה "[פתרון בעיות ותמיכה](#)" **בעמוד 12** במדריך למשתמש זה.
- **עזרה שעל-גבי המסך**
העזרה שעל-גבי המסך מספקת הוראות מפורטות אודות מאפייני ה-All-in-One של HP שאינם מתוארים במדריך למשתמש זה, לרבות מאפיינים הזמינים רק בתוכנה המותקנת ב-All-in-One של HP.
- www.hp.com/support
אם יש לך גישה לאינטרנט, באפשרותך לקבל עזרה ותמיכה באתר האינטרנט של HP. אתר זה מציע תמיכה טכנית, מנהלי התקן, חומרים מתכלים ומידע אודות הזמנות.

טעינת מסמכי מקור וטעינת נייר

באפשרותך להעתיק או לסרוק מסמכי מקור בגדלים של עד Letter או A4, באמצעות טעינתם על משטח הזכוכית.

טעינת מסמך מקור על-גבי משטח הזכוכית של הסורק

1. הרם את המכסה של ה-All-in-One של HP.
2. טען את מסמך המקור כשהצד המודפס פונה כלפי מטה, בפינה הימנית הקדמית של משטח הזכוכית.

☞ **עצה** לקבלת עזרה נוספת בטעינת מסמכי מקור, היעזר במכוונים החרוטים לאורך הקצה של משטח הזכוכית.

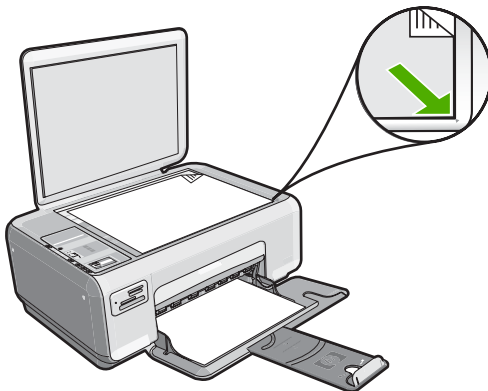

3. סגור את המכסה.

לטעינת נייר צילום בגודל 15 x 10 ס"מ במגש ההזנה

1. הסר את כל הנייר ממגש ההזנה.
2. הכנס את ערימת נייר הצילום לתוך צדו הימני המרוחק של מגש ההזנה, כאשר קצוות הנייר הקצרים פונים קדימה וצד המבריק כלפי מטה. החלק את ערימת נייר הצילום קדימה עד הסוף. אם לנייר הצילום שבו אתה משתמש יש לשוניות מחוררות, טען את נייר הצילום כך שהלשוניות יהיו קרובות אליך.

⚠ עצה: לקבלת עזרה נוספת בטעינת נייר צילום בגודל קטן, היעזר במכוונים החרוטים בבסיס מגש ההזנה לטעינת נייר צילום.

3. החלק את מכוון רוחב הנייר פנימה עד שייעצר בקצה הנייר. אל תמלא את מגש ההזנה יתר על המידה; ודא שערימת הנייר מתאימה בתוך מגש ההזנה ואינה חורגת בגובהה מחלקו העליון של מכוון רוחב הנייר.

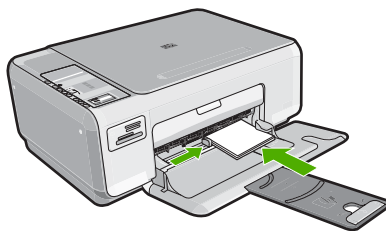

מניעת חסימות נייר

- פעל לפי ההנחיות שלהלן כדי להימנע מחסימות נייר.
- הסר לעיתים קרובות נייר מודפס ממגש הפלט.
 - מנע סלסול וקמטים בנייר באמצעות אחסון כל החומרים המתכלים בצורה שטוחה ובמארז הניתן לאיטום חוזר.
 - ודא שחומרי ההדפסה שמונחים במגש ההזנה ישרים ושהקצוות אינם כפופים או קרועים.
 - אל תשלב סוגי נייר וגודלי נייר שונים במגש ההזנה; על כל ערימת הנייר במגש ההזנה לכלול ניירות באותו גודל ומאותו סוג.

- התאם את מדריכי הנייר במגש ההזנה כך שיתאימו היטב לכל הנייר. ודא שמדריך רוחב הנייר אינו מכופף את הנייר במגש ההזנה.
- אל תמלא את מגש ההזנה יתר על המידה; ודא שערימת הנייר מתאימה בתוך מגש ההזנה ואינה חורגת בגובהה מחלקו העליון של מכוון רוחב הנייר.
- אל תדחף את הנייר עמוק מדי במגש ההזנה.
- השתמש בסוגי נייר המומלצים עבור ה-All-in-One של HP.

יצירת עותק

באפשרותך ליצור עותקים איכותיים באמצעות לוח הבקרה.

ליצירת עותק מלוח הבקרה

1. ודא שטענת נייר במגש ההזנה.
2. טען את מסמך המקור כשהצד המודפס פונה כלפי מטה, בפינה הימנית הקדמית של משטח הזכוכית.
3. לחץ על **Start Copy Black** (התחל העתקה בשחור) או על **Start Copy Color** (התחל העתקה בצבע) כדי להתחיל בהעתקה.

סריקת תמונה

עבור מסמכים מקוריים הממוקמים על-גבי משטח הזכוכית, באפשרותך להתחיל בסריקה דרך המחשב או דרך ה-All-in-One של HP. סעיף זה מסביר את האפשרות השנייה: כיצד לסרוק מלוח הבקרה של ה-All-in-One של HP למחשב.

כדי להשתמש במאפייני הסריקה, על ה-All-in-One של HP והמחשב להיות מחוברים ומופעלים. על התוכנה HP Photosmart Software להיות מותקנת ומופעלת במחשב לפני הסריקה. כדי לוודא שהתוכנה HP Photosmart Software מופעלת במחשב Windows, חפש את הסמל **HP Digital Imaging Monitor** (צג ההדמיה הדיגיטלית של HP) במגש המערכת בצידו הימני או השמאלי התחתון של המסך, ליד השעון.

 הערה סגירת הסמל **HP Digital Imaging Monitor** (צג ההדמיה הדיגיטלית של HP) במגש המערכת של Windows יכולה לגרום ל-All-in-One של HP לאבד חלק מפונקציונליות הסריקה שלו. במקרה כזה, באפשרותך להחזיר פונקציונליות מלאה על-ידי הפעלה מחדש של המחשב.

לסריקה למחשב

1. טען את מסמך המקור כשהצד המודפס פונה כלפי מטה, בפינה הימנית הקדמית של משטח הזכוכית.
 2. ודא שלא הוכנסו כרטיסי זיכרון לחריצים של כרטיסי הזיכרון ב-All-in-One של HP.
 3. לחץ על **Scan** (סריקה).
- תמונת תצוגה מקדימה של הסריקה תופיע במחשב, שם באפשרותך לערוך אותה. כל שינויי העריכה שתבצע יחולו על עבודת הסריקה הנוכחית בלבד.
- תוכנת HP Photosmart Software מציעה כלים רבים המשמשים לעריכת תמונות סרוקות. באפשרותך לשפר את איכות התמונה הכוללת באמצעות כוונון הבהירות, החדות, גוון הצבע והרוויה. כמו כן, באפשרותך לבצע חיתוך, יישור, סיבוב או שינוי גודל של התמונה.
4. ערוך את התמונה בתצוגה המקדימה ולאחר מכן, כשתסיים, לחץ על **Accept** (קבל).

הדפסת צילומים בגודל 15 x 10 ס"מ

באפשרותך לבחור צילומים מכרטיס הזיכרון כדי להדפיסם כצילומים בגודל 15 x 10 ס"מ.

להדפסת צילום אחד או יותר בגודל 15 x 10 ס"מ

1. הכנס את כרטיס הזיכרון לחריץ המתאים ב-All-in-One של HP. התמונה האחרונה בכרטיס מופיעה בתצוגה.



2. טען נייר צילום בגודל 15 x 10 ס"מ במגש ההזנה.
3. לחץ על הלחצנים שליד הסמל ▲ והסמל ▼ בתצוגה כדי לגלול בין הצילומים שבכרטיס הזיכרון עד להופעת הצילום שברצונך להדפיס.
4. בצע אחת מהפעולות הבאות:
 - להדפסה מהירה יותר ברזולוציה נמוכה מעט יותר, השאר את ההגדרה **Quality (איכות)** ברזולוציה מיטבית (כפי שמציינים שני סמלי הכוכבים בתצוגה).
 - לקבלת רזולוציה מרבית, לחץ על הלחצן **Quality (איכות)** עד להופעת שלושה סמלי כוכבים בתצוגה.
 - לקבלת ההדפסה המהירה ביותר, אך ברזולוציה נמוכה יותר, לחץ על הלחצן **Quality (איכות)** עד שיופיע סמל כוכב אחד בתצוגה.
5. השאר את הגדרת ברירת המחדל של **Size (גודל)** לאפשרות **Borderless (ללא שוליים)**.
6. לחץ על הלחצן **Copies (עותקים)** עד להופעת מספר העותקים שברצונך להדפיס בתצוגה.
7. לחץ על הלחצן **Print (הדפסה)**.

⚙️ עצה בעת הדפסת הצילום, באפשרותך להמשיך לגלול בין הצילומים שבכרטיס הזיכרון שלך. כשתראה צילום שברצונך להדפיס, באפשרותך ללחוץ על הלחצן **Print (הדפסה)** כדי להוסיף צילום זה לתור ההדפסה.

החלפת מחסניות ההדפסה

להחלפת מחסניות הדפסה, פעל בהתאם להוראות שלהלן. ביצוע הוראות אלו עשויה לסייע גם בפתרון בעיות הנוגעות לאיכות ההדפסה הקשורה למחסניות.

📄 הערה כאשר מפלס הדיו במחסנית ההדפסה נמוך, תופיע הודעה על-גבי מסך המחשב. כמו כן, באפשרותך לבדוק את מפלסי הדיו באמצעות שימוש בתוכנה המותקנת ב-All-in-One של HP.

כאשר מתקבלת הודעת אזרה על מפלס דיו נמוך, ודא שיש ברשותך מחסנית הדפסה חלופית זמינה. עליך להחליף את מחסנית ההדפסה גם כשתראה טקסט דהוי, או אם תיתקל בבעיות של איכות הדפסה הקשורות למחסניות ההדפסה.

כדי להזמין מחסניות הדפסה עבור ה-All-in-One של HP, בקר באתר www.hp.com/buy/supplies. אם תתבקש, בחר את המדינה/אזור שלך, פעל בהתאם להנחיות לבחירת המוצר ולאחר מכן לחץ על אחד מקישורי הרכישה בדף.

להחלפת מחסניות ההדפסה

1. ודא שה-All-in-One של HP מופעל.

△ **התראה** אם ה-All-in-One של HP כבוי כשאתה פותח את דלת מחסניות ההדפסה כדי לגשת אל מחסניות ההדפסה, ה-All-in-One של HP לא ישחרר את המחסניות לצורך החלפתן. אם מחסניות ההדפסה אינן מעוגנות כראוי בעת הניסיון להסיר אותן, אתה עלול לגרום נזק ל-All-in-One של HP.

2. ודא שבמגש ההזנה טעון נייר לבן רגיל בגודל Letter או A4 שלא נעשה בו שימוש.

3. פתח את דלת מחסנית ההדפסה.

גררת ההדפסה זזה לקצה הימני של ה-All-in-One של HP.

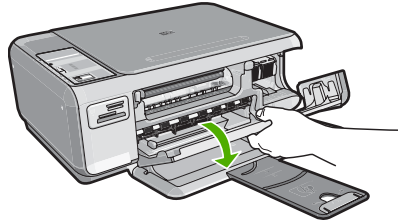

4. המתן עד שגררת ההדפסה תהיה דוממת ושקטה, ולאחר מכן לחץ קלות כלפי מטה על מחסנית ההדפסה כדי לשחררה.

אם אתה מחליף מחסנית להדפסה בשלושה צבעים, הסר את מחסנית ההדפסה מהחריץ שמשמאל.

אם אתה מחליף מחסנית להדפסה בשחור או מחסנית להדפסת צילומים, הסר את מחסנית ההדפסה מהחריץ שמימין.

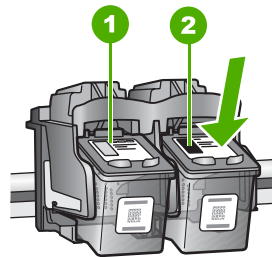

1	חריץ מחסנית ההדפסה עבור המחסנית להדפסה בשלושה צבעים
2	חריץ מחסנית ההדפסה עבור המחסנית להדפסה בשחור או המחסנית להדפסת צילומים

5. משוך את מחסנית ההדפסה כלפיך ומחוץ לחריץ שלה.

6. אם אתה מסיר את המחסנית להדפסה בשחור כדי להתקין את המחסנית להדפסת צילומים, אחסן את המחסנית להדפסה בשחור במגן מחסנית ההדפסה או במכל פלסטיק אטום.

7. הוצא את מחסנית ההדפסה החדשה מהאריזה, הקפד לגעת רק בפלסטיק השחור והסר בעדינות את הסרט הפלסטי באמצעות לשונית המשיכה הוורודה.

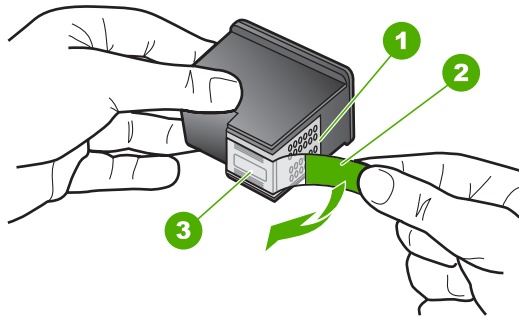

1	מגעים בצבע נחושת
2	סרט פלסטי עם לשונית משיכה ורודה (יש להסיר לפני ההתקנה)
3	חרירי דיו מתחת לסרט

⚠ **התראה** אל תיגע במגעים בצבע הנחושת או בחרירי הדיו. נגיעה בחלקים אלה עלולה לגרום לסתימות, כשל דיו או מגעים חשמליים פגומים.



8. החלק את מחסנית ההדפסה החדשה קדימה לתוך התא הריק. לאחר מכן דחוף בעדינות את חלקה העליון של מחסנית ההדפסה קדימה עד שיתייצב בתושבת בנקישה. אם אתה מתקין את המחסנית להדפסה בשלושה צבעים, החלק אותה לתוך התא השמאלי. אם אתה מתקין את המחסנית להדפסה בשחור או את המחסנית להדפסת צילומים, החלק אותה לתוך התא הימני.



9. סגור את דלת מחסנית ההדפסה.

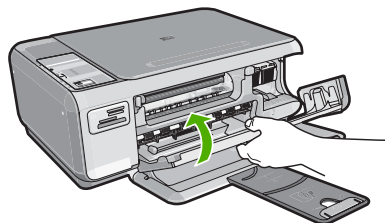

אם התקנת מחסנית הדפסה חדשה, ה-All-in-One של HP ידפיס דף יישור של מחסנית הדפסה. **10.** כשתתבקש, ודא שטענת במגש ההזנה נייר לבן רגיל ולאחר מכן לחץ על הלחצן שליד **OK** (אישור).

 הערה אם במהלך יישור מחסניות ההדפסה טעון במגש ההזנה נייר צבעוני, תהליך היישור ייכשל. טען במגש ההזנה נייר לבן רגיל שלא נעשה בו שימוש ולאחר מכן נסה לבצע את היישור בשנית.

11. הנח את הדף כשהצד המודפס פונה כלפי מטה על-גבי משטח הזכוכית של הסרוק ולאחר מכן לחץ על הלחצן שליד **OK** (אישור) כדי לסרוק את הדף. כאשר הלחצן **On** (הפעלה) מפסיק להבהב, היישור מסתיים וניתן להסיר את הדף.

ניקוי ה-All-in-One של HP

כדי להבטיח שהעותקים והסריקות יהיו ברורים תמיד, ייתכן שיהיה עליך לנקות את משטח הזכוכית ואת תומך המכסה. מומלץ לנגב את האבק גם בחלקו החיצוני של ה-All-in-One של HP.

ניקוי משטח הזכוכית

טביעות אצבע, מריחות, שיער ואבק על משטח הזכוכית מאטים את הביצועים ומשפיעים על דיוק ההעתקה ועל מאפייני הסריקה.

לניקוי משטח הזכוכית

1. כבה את ה-All-in-One של HP, נתק את כבל המתח מהשקע והרם את המכסה.
2. נקה את משטח הזכוכית בעזרת מטלית רכה או ספוג עם מעט נוזל לניקוי זכוכית שאינו שוחק.

⚠ התראה אין להשתמש בחומרים שוחקים, אצטון, בנזין או פחמן טטרא-כלוריד על משטח הזכוכית משום שחומרים אלו עלולים לפגוע בו. אין להרטיב את משטח הזכוכית או לרסס עליו בצורה ישירה. הנוזל עלול לחלחל אל מתחת למשטח הזכוכית ולגרום נזק להתקן.

3. יבש את משטח הזכוכית בעזרת מטלית רכה, יבשה ונטולת-מוך כדי למנוע היווצרות כתמים.
4. חבר את כבל המתח ולאחר מכן הפעל את ה-All-in-One של HP.

ניקוי תומך המכסה

שאריות זעירות עלולות להצטבר על תומך המסמכים הלבן שנמצא מתחת למכסה ה-All-in-One של HP.

לניקוי תומך המכסה

1. כבה את ה-All-in-One של HP, נתק את כבל המתח מהשקע והרם את המכסה.
2. נקה את תומך המסמכים הלבן במטלית רכה או בספוג טבול במעט מי סבון פושרים.
3. יבש את התומך בעזרת מטלית רכה, יבשה ונטולת-מוך.

⚠ התראה אל תשתמש במגבות נייר משום שהן עלולות לשרוט את התומך.

4. אם דרוש ניקיון נוסף, חזור על השלבים הקודמים בעזרת אלוהול, ונגב היטב את התומך במטלית לחה כדי להסיר את שאריות האלוהול.

⚠ התראה היזהר שלא לשפוך אלוהול על משטח הזכוכית או על חלקו החיצוני של ה-All-in-One של HP, משום שפעולה זו עלולה להזיק להתקן.

5. חבר את כבל המתח ולאחר מכן הפעל את ה-All-in-One של HP.

פרק זה כולל מידע לפתרון בעיות עבור ה-All-in-One של HP. מידע ספציפי ניתן עבור נושאי התקנה והגדרת תצורה וכן עבור מספר נושאי תפעול. לקבלת מידע נוסף אודות פתרון בעיות, עיין בעזרה שעל-גבי המסך המצורפת לתוכנה.

בעיות רבות נגרמות כאשר ה-All-in-One של HP מחובר למחשב באמצעות כבל USB לפני התקנת תוכנת ה-All-in-One של HP במחשב. אם חיברת את ה-All-in-One של HP למחשב שלך לפני שהתבקשת לעשות זאת במסך התקנת התוכנה, עליך לפעול לפי השלבים הבאים:

פתרון בעיות בנושאים נפוצים הקשורים בהתקנה

1. נתק את כבל ה-USB מהמחשב.
2. הסר את התקנת התוכנה (אם כבר התקנת אותה).
3. הפעל מחדש את המחשב.
4. כבה את ה-All-in-One של HP, המתן דקה אחת ולאחר מכן הפעל אותו מחדש.
5. התקן מחדש את תוכנת ה-All-in-One של HP.

⚠ **התראה** אל תחבר את כבל ה-USB למחשב עד שמסך ההתקנה של התוכנה ינחה אותך לעשות זאת.

לקבלת מידע אודות פניה לקבלת תמיכה, עיין בחלקה הפנימי של הכריכה האחורית של מדריך זה.

הסרה והתקנה מחדש של התוכנה

אם ההתקנה לא הושלמה, או אם חיברת את כבל ה-USB למחשב לפני שניתנה ההוראה לכך במסך התקנת התוכנה, ייתכן שיהיה עליך להסיר את ההתקנה ולהתקין מחדש את התוכנה. אל תבצע מחיקה פשוטה של קובצי היישום של ה-All-in-One של HP מהמחשב. הקפד להסירם כהלכה בעזרת תוכנית השירות להסרת התקנה המסופקת לתוכנת ההתקנה המצורפת ל-All-in-One של HP.

להסרת התקנה ממחשב Windows ולהתקנה מחדש

1. בשורת המשימות של Windows לחץ **Start** (התחל), **Settings** (הגדרות), **Control Panel** (לוח בקרה).
2. לחץ לחיצה כפולה על **Add/Remove Programs** (הוספה/הסרה של תוכניות).
3. בחר ב-All-in-One של HP ולאחר מכן לחץ על **OK** (אישור).
4. פעל בהתאם להוראות שעל-גבי המסך.
5. נתק את ה-All-in-One של HP מהמחשב.
6. הפעל מחדש את המחשב.

📄 **הערה** חשוב שתנתק את ה-All-in-One של HP לפני הפעלה מחדש של המחשב. אל תחבר את ה-All-in-One של HP למחשב לפני שתשלים את ההתקנה מחדש של התוכנה.

6. הכנס את תקליטור ה-All-in-One של HP לכונן התקליטורים במחשב ולאחר מכן הפעל את תוכנית ההתקנה.
 7. פעל בהתאם להוראות שעל-גבי המסך וההוראות המסופקות במדריך ההתקנה המצורף ל-All-in-One של HP. כאשר תושלם התקנת התוכנה, יופיע הסמל **HP Digital Imaging Monitor** (צג ההדמיה הדיגיטלית של HP) במגש המערכת של Windows.
- כדי לוודא שהתוכנה הותקנה כהלכה, לחץ לחיצה כפולה על הסמל HP Solution Center (מרכז הפתרונות של HP) בשולחן העבודה. אם ה-HP Solution Center (מרכז הפתרונות של HP) מציג את הסמלים החיוניים **Scan** (סריקת תמונה) ו-**Scan Document** (סריקת מסמך), התוכנה הותקנה כהלכה.

פתרון בעיות במהלך התקנת חומרה

השתמש בסעיף זה כדי לפתור בעיות שעלולות להתרחש במהלך התקנת חומרת ה-All-in-One של HP.

לא ניתן להפעיל את ה-All-in-One של HP

סיבה: ה-All-in-One של HP אינו מחובר כהלכה למקור מתח.

פתרון

- וודא שכל המתח מחובר היטב ל-All-in-One של HP ולמתאם המתח. חבר את כבל המתח לשקע חשמל, אל פסק או מפצל.

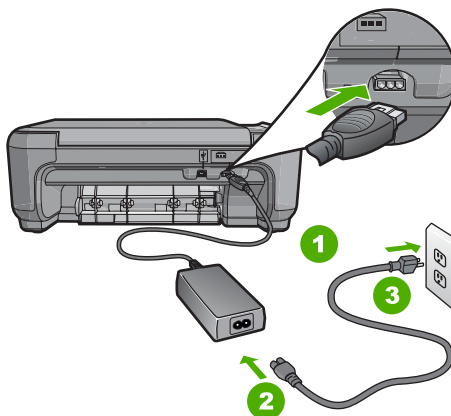

1	חיבור חשמל
2	כבל מתח ומתאם
3	שקע חשמל

- אם אתה משתמש במפצל, ודא שהמפצל מופעל. לחלופין, נסה לחבר את ה-All-in-One של HP ישירות לשקע חשמל.
- בדוק את שקע החשמל כדי לוודא שהוא פועל. חבר מכשיר חשמלי שתקינותו ידועה ובדוק אם הוא פועל. אם לא, ייתכן שיש בעיה בשקע החשמל.
- אם חיברת את ה-All-in-One של HP לשקע עם מתג, ודא שהמתג נמצא במצב מופעל. אם המתג במצב מופעל אך ההתקן עדיין לא פועל, ייתכן שיש בעיה בשקע החשמל.

סיבה: לחצת על לחצן **On (הפעלה)** במהירות רבה מדי.
פתרון: ייתכן שה-All-in-One של HP לא יגיב אם הלחיצה על הלחצן **On (הפעלה)** מהירה מדי. לחץ פעם אחת על לחצן **On (הפעלה)**. ייתכן שהפעלת ה-All-in-One של HP תימשך מספר דקות. אם תלחץ שנית על לחצן **On (הפעלה)** בשלב זה, אתה עשוי לכבות את ההתקן.

⚠ **התראה** אם ה-All-in-One של HP של HP עדיין לא פועל, ייתכן שקיים כשל מכני. נתק את ה-All-in-One של HP משקע החשמל וצור קשר עם HP. בקר באתר: www.hp.com/support. אם תתבקש, בחר במדינה/אזור שלך ולאחר מכן לחץ על **Contact HP (פנייה ל-HP)** לקבלת מידע אודות פנייה לתמיכה טכנית.

חיברתי את כבל ה-USB, אולם איני מצליח להשתמש ב-All-in-One של HP יחד עם המחשב שלי

- סיבה:** כבל ה-USB חובר לפני שהתוכנה הותקנה. חיבור כבל ה-USB לפני שניתנה ההוראה לבצע זאת, עלול לגרום לשיגאות.
- פתרון:** תחילה עליך להתקין את התוכנה המצורפת ל-All-in-One של HP לפני חיבור כבל ה-USB. במהלך ההתקנה, אין לחבר את כבל ה-USB עד להופעת ההוראה לבצע זאת על-גבי המסך.
- לאחר התקנת התוכנה, חיבור המחשב ל-All-in-One של HP באמצעות כבל USB פשוט וקל. כל שעליך לעשות הוא לחבר קצה אחד של כבל ה-USB לגב המחשב ואת הקצה השני לגב ה-All-in-One של HP. באפשרותך להתחבר לכל יציאת USB בגב המחשב.

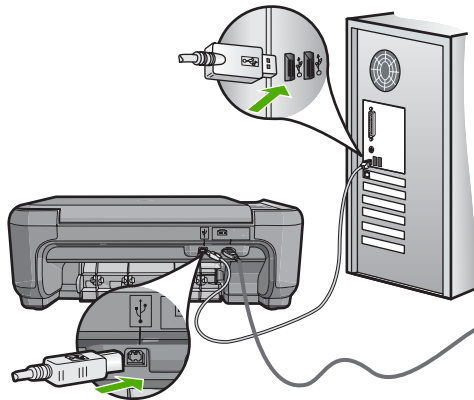

לקבלת מידע נוסף אודות התקנת התוכנה וחיבור כבל ה-USB, עיין במדריך ההתקנה המצורף ל-All-in-One של HP.

ה-All-in-One של HP אינו מדפיס

פתרון: אם ה-All-in-One של HP והמחשב אינם מקיימים תקשורת ביניהם, נסה לבצע את הפעולות הבאות:

- הבט בנורית **On (הפעלה)** הממוקמת בחזית ה-All-in-One של HP. אם אינה דולקת, ה-All-in-One של HP כבוי. ודא שכבל המתח מחובר היטב ל-All-in-One של HP ומחובר לשקע חשמל. לחץ על לחצן **On (הפעלה)** כדי להפעיל את ה-All-in-One של HP.
 - ודא שמחסנית ההדפסה מותקנת.
 - ודא שטענת נייר במגש ההזנה.
 - ודא שלא אירעה חסימת נייר ב-All-in-One של HP.
 - ודא שגררת ההדפסה אינה תקועה.
 - פתח את דלת מחסנית ההדפסה כדי לגשת לאזור גררת ההדפסה. הסר חפצים כלשהם שחוסמים את גררת ההדפסה, לרבות חומרי אריזה. כבה את ה-All-in-One של HP ולאחר מכן הפעל אותו מחדש.
 - ודא שתור ההדפסה ב-All-in-One של HP אינו מושהה (Windows) או מופסק (Mac). אם התור מושהה או מופסק, בחר בהגדרות המתאימות לחידוש ההדפסה. לקבלת מידע נוסף אודות גישה לתור ההדפסה, עיין בתיעוד המצורף למערכת ההפעלה המותקנת במחשבך.
 - בדוק את כבל ה-USB. אם אתה משתמש בכבל ישן, ייתכן שהכבל אינו פועל כהלכה. נסה לחבר את הכבל למוצר אחר כדי לבדוק אם כבל ה-USB פועל. אם אתה נתקל בבעיות, ייתכן שיש צורך להחליף את כבל ה-USB. כמו כן, ודא שאורך הכבל אינו עולה על 3 מטרים.
 - ודא שהמחשב שלך מוכן ל-USB. כמה מערכות הפעלה, כמו מערכת הפעלה Windows 95 ו-Windows NT, אינן תומכות בחיבורי USB. למידע נוסף, בדוק את התיעוד המצורף למערכת ההפעלה שלך.
 - בדוק את החיבור בין ה-All-in-One של HP למחשב. ודא שכבל ה-USB מחובר היטב ליציאת ה-USB בגב ה-All-in-One של HP. ודא שהקצה השני של כבל ה-USB מחובר ליציאת ה-USB במחשב. אם הכבל מחובר כהלכה, כבה את ה-All-in-One של HP ולאחר מכן הפעל אותו מחדש.
 - אם אתה מחבר את ה-All-in-One של HP באמצעות רכזת USB, ודא שהרכזת מופעלת. אם הרכזת מופעלת, נסה להתחבר ישירות למחשב.
 - בדוק מדפסות או סורקים אחרים. ייתכן שיהיה עליך לנתק את המוצרים הישנים יותר מהמחשב שלך.
 - נסה לחבר את כבל ה-USB ליציאת USB אחרת במחשב. אחרי שתבדוק את החיבורים, נסה להפעיל שוב את המחשב שלך. כבה את ה-All-in-One של HP ולאחר מכן הפעל אותו מחדש.
 - אם ה-All-in-One של HP אינו מחובר, כבה את ה-All-in-One של HP והפעל אותו שנית. התחל עבודת הדפסה.
 - בעת הצורך, הסר והתקן מחדש את התוכנות שהתקנת ב-All-in-One של HP.
- לקבלת מידע נוסף אודות הגדרת ה-All-in-One של HP וחיבורו למחשב, עיין במדריך ההתקנה המצורף ל-All-in-One של HP.

שחרור חסימות נייר

אם קיימת חסימת נייר ב-All-in-One של HP, בדוק תחילה בדלת האחורית. אם חסימת הנייר אינה בגלגלות האחוריות, בדוק בדלת הקדמית.

לשחרור חסימת נייר מהדלת האחורית

- 1 לחץ כלפי פנים על הלשונית בדלת האחורית כדי לפתוח את הדלת. הסר את הדלת על-ידי משיכתה מה-All-in-One של HP.

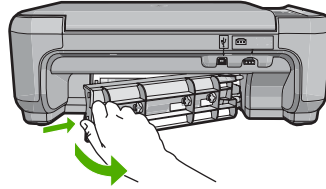

- 2 משוך בעדינות את הנייר מתוך הגלגלות.

⚠ **התראה** אם הנייר נקרע בעת הוצאתו מהגלגלות, בדוק אם נותרו פיסות נייר שנקרעו בגלגלות ובגלגלים בתוך ההתקן. אם לא תסיר את כל פיסות הנייר מתוך ה-All-in-One של HP, צפויות להתרחש חסימות נייר נוספות.

- 3 החזר את הדלת האחורית למקומה. דחוף את הדלת בעדינות קדימה עד שתתייצב במקומה בנקישה.
- 4 לחץ על **Start Copy Black** (התחל העתקה בשחור) או על **Start Copy Color** (התחל העתקה בצבע) כדי להמשיך בעבודה הנוכחית.

לשחרור חסימת נייר מהדלת הקדמית

- 1 משוך את מגש ההזנה כלפי מטה כדי לפתוח אותו, אם יש צורך בכך. לאחר מכן, הורד את דלת מחסניות ההדפסה כלפי מטה.

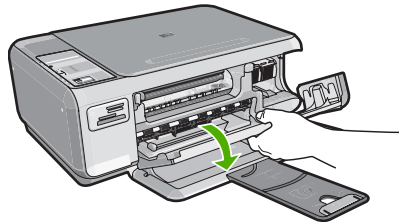

- 2 משוך בעדינות את הנייר מתוך הגלגלות.

⚠ **התראה** אם הנייר נקרע בעת הוצאתו מהגלגלות, בדוק אם נותרו פיסות נייר שנקרעו בגלגלות ובגלגלים בתוך ההתקן. אם לא תסיר את כל פיסות הנייר מתוך ה-All-in-One של HP, צפויות להתרחש חסימות נייר נוספות.

- 3 סגור את דלת מחסניות ההדפסה.

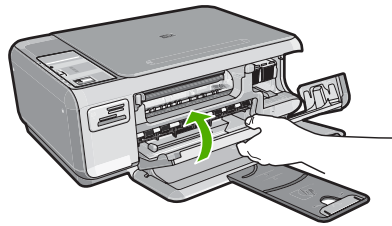

4. לחץ על **Start Copy Black** (התחל העתקה בשחור) כדי להמשיך בעבודה הנוכחית.

פתרון בעיות במחסנית ההדפסה

אם נתקלת בבעיות הדפסה, ייתכן שקיימת בעיה באחת ממחסניות ההדפסה. לקבלת מידע נוסף, עיין בסעיף "[החלפת מחסניות ההדפסה](#)" בעמוד 8 במדריך זה.

תהליך התמיכה

אם אתה נתקל בבעיה, פעל לפי השלבים הבאים:

1. עיין בתיעוד המצורף ל-All-in-One של HP.
2. בקר באתר התמיכה המקוונת של HP בכתובת www.hp.com/support. התמיכה המקוונת של HP זמינה לכל לקוחות HP. זהו המקור המהיר והמעודכן ביותר לקבלת מידע אודות ההתקן וסיוע מקצועי שכולל את המאפיינים הבאים:
 - גישה מהירה למומחי תמיכה מקוונת
 - עדכונים לתוכנות ולמנהלי התקן עבור ה-All-in-One של HP
 - מידע חשוב אודות ה-All-in-One של HP ופתרון בעיות נפוצות
 - עדכוני התקן מקדימיים, התראות תמיכה ועלון ידיעות של HP, הזמינים בעת רישום ה-All-in-One של HP
3. פנה לתמיכה של HP. אפשרויות התמיכה והזמינות משתנות בהתאם להתקן, למדינה/אזור ולשפה. לקבלת רשימת מספרי טלפון לתמיכה, עיין בחלק הפנימי של הכריכה האחורית במדריך זה.

3 מידע טכני

בסעיף זה מסופקים המפרטים הטכניים ומידע לתקינה בין-לאומי עבור ה-All-in-One של HP.

דרישות מערכת

דרישות המערכת עבור תוכנות ממוקמות בקובץ Readme.

מפרטי המוצר

לקבלת מפרטי המוצר, בקר באתר האינטרנט של HP בכתובת www.hp.com/support.

מפרטי נייר

- קיבולת מגש ההזנה: גיליונות נייר רגיל: עד 100 (נייר 20 ליבראות/ג'מ"ר)
- קיבולת מגש הפלט: גיליונות נייר רגיל: עד 50 (נייר 20 ליבראות/ג'מ"ר)

 הערה לקבלת רשימה מלאה של גודלי חומרי ההדפסה הנתמכים, עיין בתוכנת המדפסת.

מפרט פיזי

- גובה: 16.97 ס"מ
- רוחב: 44 ס"מ
- עומק: 25.9 ס"מ
- משקל: 4.5 ק"ג

מפרטי חשמל

- צריכת חשמל: 25 וואט לכל היותר (בהדפסה ממוצעת)
- מתח כניסה: AC 100 עד 240 וולט ~ 600 mA 50–60 הרץ
- מתח פלט: DC 32 וולט=== 375 mA, 16 וולט=== 500 mA

 הערה השתמש רק במתאם המתח המסופק על ידי HP.

מפרטים סביבתיים

- טווח טמפרטורות מומלץ להפעלה: 15° עד 32° צלזיוס
- טווח טמפרטורות מותר להפעלה: 5° עד 35° צלזיוס
- לחות: 15% עד 80% יחסית ללא עיבוי
- טווח טמפרטורות לאחסון (ללא הפעלה): 20°– עד 50° צלזיוס
- בנוכחות שדות אלקטרומגנטיים חזקים, יתכן שיהיה עיוות מסוים בפלט מה-All-in-One של HP.
- HP ממליצה על שימוש בכבל USB שאינו עולה באורכו על 3 מטרים כדי למזער את הרעש הנגרם בשל אפשרות של שדות אלקטרומגנטיים חזקים.

תפוקת מחסנית ההדפסה

דיו מהמחסניות משמש בתהליך ההדפסה במספר דרכים שונות, לרבות בתהליך האתחול, אשר מכין את ההתקן ואת המחסניות להדפסה, וכן בטיפול בראשי ההדפסה, אשר מונע חסימות בחריצי ההדפסה ומבטיח זרימה קולחת של דיו. בנוסף, ייתכנו שיירים של דיו במחסנית לאחר השימוש. לקבלת מידע נוסף, ראה www.hp.com/go/inkusage.

לקבלת מידע נוסף לגבי תפוקות המחסנית המשוערות, בקר בכתובת www.hp.com/pageyield.

הודעות תקינה

ה-All-in-One של HP עומד בדרישות המוצר מסוכנויות התקינה במדינה/אזור שלך. לקבלת רשימה מלאה של הודעות התקינה, עיין בעזרה שעל-גבי המסך.

מספר זיהוי דגם לתקינה

למוצר שלך מוקצה מספר דגם לתקינה לצורך זיהוי למטרות תקינה. מספר הדגם לתקינה של המוצר שברשותך הוא SNPRB-0721. אין לבלבל בין מספר התקינה לבין השם השיווקי (HP Photosmart C4200 All-in-One series, CC200A, וכדומה) או המק"טים (כדומה).

אחריות

מוצר HP	תקופת האחריות המוגבלת
מדיית תוכנה	90 יום
מדפסת	1 שנה
מחשיות הדפסה או דיו	עד להתרוקנות הדיו של HP או לתאריך "סיום האחריות" (end of warranty) המודפס על גבי המחשית - המוקדם מביניהם. אחריות זו אינה מכסה מוצרי דיו של HP אשר מולאו מילוי חוזר, יוצרו מחדש, שופצו, או שנעשה בהם שימוש לרעה או שחובלו.
אביזרים	1 שנה, אלא אם צוין אחרת

- א. גבולות האחריות המוגבלת
1. חברת Hewlett-Packard (HP) מתחייבת בפני הלקוח, משתמש הקצה, כי במוצרי HP המזכירים לעיל לא יהיו פגמים בחומר ובעבודה למשך התקופה המצוינת לעיל, המתחילה במועד הרכישה.
 2. לגבי מוצרי תוכנה, האחריות המוגבלת של חברת HP חלה רק במקרה של כשל בביצוע הוראות תכנות. חברת HP אינה מתחייבת כי פעולתו של מוצר כלשהו תהיה רציפה או נטולת שגיאות.
 3. האחריות המוגבלת של HP מכסה רק פגמים המופיעים כתוצאה משימוש רגיל במוצר, ואינה מכסה בעיות אחרות כלשהן, כולל אלה הנגרמות כתוצאה מ:
 - א. תחזוקה לא נאותה או הכנסת שנייפים;
 - ב. תוכנה, מדיה, חלפים או פריטים מתכלים שלא סופקו על-ידי HP או לא נתמכים על-ידיה; או
 - ג. הפעלה החורגת מהוראות מפרט המוצר.
 - ד. שינוי או שימוש לרעה, שלא באישור.
 4. לגבי מוצרי מדפסת של HP, השימוש במחשית שאינה מתוצרת HP או במחשית שמולאה מילוי חוזר אינו משפיע על האחריות כלפי הלקוח או על חוזה תמיכה כלשהו מול הלקוח. יחד עם זאת, והיה והתקלה או הנזק למדפסת ייחסן לשימוש במחשית דיו שלא מתוצרת HP או שמולאה מילוי חוזר, יחויב הלקוח בעלויות הרגילות של תיקון המדפסת מבחינת זמן וחומרים.
 5. היה ובמהלך תקופת האחריות תקבל חברת HP הודעה על פגם במוצר חומרה המכוסה במסגרת האחריות, החברה תתקן או תחליף את המוצר הפגום – לפי בחירתה.
 6. היה ולא יהיה בידי החברה לתקן או להחליף - בהתאם למקרה - מוצר פגום המכוסה במסגרת האחריות, תשיב החברה ללקוח את סכום הרכישה בתוך פרק זמן סביר ממועד ההודעה על הפגם.
 7. חברת HP לא תהיה מחויבת לתקן, להחליף או להעניק החזר כספי כאמור, אלא לאחר שיחזיר הלקוח את המוצר הפגום לידיה.
 8. המוצר שיינתן ללקוח כנגד החזרת המוצר הפגום יהיה חדש או כמו-חדש, ובלבד שטיב פעולתו יהיה זהה לזה של המוצר המוחזר, אם לא טוב יותר.
 9. מוצרי HP עשויים לכלול חלקים, רכיבים או חומרים שעובדו מחדש, שרמת ביצועם תהיה לזו של מוצרים חדשים.
 10. הצהרת האחריות המוגבלת של HP תקפה בכל מדינה בה מוצר HP המכוסה מופץ על-ידי HP. חוזים לגבי שירותי אחריות נוספים, כגון שירות באתר הלקוח, ניתנים על ידי מרכזי השירות המורשים של HP במדינות שבהם המוצר מופץ על ידי החברה עצמה או על ידי יבואן מורשה.
- ב. הגבולות על האחריות
- א. ככל שמותר זאת החוק המקומי, חברת HP או מי מספקיה אינם מעניקים אחריות או תנאי מכל סוג שהוא, בין במפורש או מכללל, או תנאים מכללל הנוגעים לסחירות המוצר, לאיכות משביעת-רצון ולהתאמת המוצר למטרה מסוימת.
 - ג. הגבולות על החבות
 1. ככל שמותר זאת החוק המקומי, הסעדים המצוינים בהצהרת אחריות זה הנם סעדיו היחידים והבלעדיים של הלקוח.
 2. ככל שמותר זאת החוק המקומי, למעט ההתחייבויות המפורטות בכתב אחריות זה, לא יהיו חברת HP ומי מספקיה אחראיים, במשלהם או בשיתוף, לנזקים ישירים, עקיפים, מיוחדים, תוצאתיים, בין מכוון חוזה, נזיקין או כל תיאוריה משפטית אחרת, ובין אם ייוודע להם על האפשרות לנזקים שכאלה.
 - ד. חוק מקומי
 1. כתב אחריות זה מעניק ללקוח זכויות משפטיות ספציפיות. ללקוח עשויות להיות זכויות אחרות, המשתנות ממדינה למדינה בארה"ב, ממחוז למחוז בקנדה, וממדינה למדינה בשאר העולם.
 2. ככל שכתב אחריות זה אינו עולה בקנה אחד עם החוק המקומי, יהיה הוא נתון לשינויים לצורך התאמתו לחוק המקומי. ייתכן שהגבולות וייתורים מסוימים הניתנים ללקוח במסגרת כתב אחריות זה לא יהיו תקפים על פי החוק המקומי. לדוגמה, מדינות מסוימות בארה"ב, וכן משמלים מסוימים מחוץ לארה"ב (לרבות מחוזות בקנדה), ראשים:
 - א. למנוע מהויתורים וההגבלות הנזכרים בכתב אחריות זה להגביל את זכויותיו החוקתיות של הלקוח (לדוגמה, באנגליה);
 - ב. להגביל בדרך אחרת את יכולת היצרן לאסוף הגבלות או ויתורים כאלה; או
 - ג. להעניק ללקוח זכויות אחריות נוספות, לציון משך אחריות מכללל שאינה יכול להעניק, או לאפשר הגבלות על משך האחריות מכללל.
 3. תנאי האחריות הכלולים בהצהרת אחריות זו, למעט במידה המותרת על-פי כל דין, אינם שוללים, אינם מגבילים ואינם משנים את זכויות החובה הסטטוטוריות החלות על מכירת המוצרים של HP ללקוחות כאמור, אלא הם מהווים תוספת לאותן זכויות.



www.hp.com/support

Africa (English speaking)	+27 11 2345872
Afrique (francophone)	+33 1 4993 9230
021 67 22 80	الجزائر
Argentina (Buenos Aires)	54-11-4708-1600
Argentina	0-800-555-5000
Australia	1300 721 147
Australia (out-of-warranty)	1902 910 910
Österreich	www.hp.com/support
17212049	البحرين
België	www.hp.com/support
Belgique	www.hp.com/support
Brasil (Sao Paulo)	55-11-4004-7751
Brasil	0-800-709-7751
Canada	1-(800)-474-6836 (1-800 hp invent)
Central America & The Caribbean	www.hp.com/support
Chile	800-360-999
中国	10-68687980
中国	800-810-3888
Colombia (Bogotá)	571-606-9191
Colombia	01-8000-51-4746-8368
Costa Rica	0-800-011-1046
Česká republika	810 222 222
Danmark	www.hp.com/support
Ecuador (Andinatel)	1-999-119 ☎ 800-711-2884
Ecuador (Pacifitel)	1-800-225-528 ☎ 800-711-2884
(02) 6910602	مصر
El Salvador	800-6160
España	www.hp.com/support
France	www.hp.com/support
Deutschland	www.hp.com/support
Ελλάδα (από το εξωτερικό)	+ 30 210 6073603
Ελλάδα (εντός Ελλάδας)	801 11 75400
Ελλάδα (από Κύπρο)	800 9 2654
Guatemala	1-800-711-2884
香港特別行政區	(852) 2802 4098
Magyarország	06 40 200 629
India	1-800-425-7737
India	91-80-28526900
Indonesia	+62 (21) 350 3408
+971 4 224 9189	العراق
+971 4 224 9189	الكويت
+971 4 224 9189	لبنان
+971 4 224 9189	قطر
+971 4 224 9189	اليمن
Ireland	www.hp.com/support
1-700-503-048	ישראל
Italia	www.hp.com/support

Jamaica	1-800-711-2884
日本	0570-000-511
日本(携帯電話の場合)	03-3335-9800
0800 222 47	الأردن
한국	1588-3003
Luxembourg	www.hp.com/support
Malaysia	1800 88 8588
Mauritius	(262) 262 210 404
México (Ciudad de México)	55-5258-9922
México	01-800-472-68368
081 005 010	المغرب
Nederland	www.hp.com/support
New Zealand	0800 441 147
Nigeria	(01) 271 2320
Norge	www.hp.com/support
24791773	عمان
Panamá	1-800-711-2884
Paraguay	009 800 54 1 0006
Perú	0-800-10111
Philippines	(2) 867 3551
Philippines	1800 144 10094
Polska	0801 800 235
Portugal	www.hp.com/support
Puerto Rico	1-877-232-0589
República Dominicana	1-800-711-2884
Reunion	0820 890 323
România	0801 033 390
Россия (Москва)	+7 495 7773284
Россия (Санкт-Петербург)	+7 812 3324240
800 897 1415	السعودية
Singapore	6272 5300
Slovensko	0850 111 256
South Africa (RSA)	0860 104 771
Suomi	www.hp.com/support
Sverige	www.hp.com/support
Switzerland	www.hp.com/support
臺灣	(02) 8722 8000
ໄທ	+66 (2) 353 9000
071 891 391	تونس
Trinidad & Tobago	1-800-711-2884
Türkiye	+90 (212)291 38 65
Україна	(044) 230-51-06
600 54 47 47	الإمارات العربية المتحدة
United Kingdom	www.hp.com/support
United States	1-(800)-474-6836 (1-800 hp invent)
Uruguay	0004-054-177
Venezuela (Caracas)	58-212-278-8666
Venezuela	0-800-474-68368
Việt Nam	+84 (8) 823 4530

